

## 仕様

筐体種類 型名	M筐体(マスター)		C筐体(センター)		S筐体(スレーブ)	
	スタンダードタイプ	ショートタイプ(特殊対応)	スタンダードタイプ	ショートタイプ(特殊対応)	スタンダードタイプ	ショートタイプ(特殊対応)
	EPG-1115M	EPG-715M	EPG-1115C	—	EPG-1115S	EPG-715S

通行仕様	
処理能力	最大約55人/分 (連続認証通行の場合) 【注意】但し、接続する上位の入退室管理システムのホスト環境・通行者の歩行速度・通行者の前後間隔に依存します
検知内容	正常通過・不正通過(供連れ)・無通過・逆進入
通行方向	片方向通行・双方向通行

各種寸法	
全長	1100mm      700mm      1100mm      —      1100mm      700mm
筐体幅	150mm
筐体高	1100mm
天板幅	150mm
通路幅※1	標準タイプ:600mm・幅広タイプ(車椅子可):900mm
重量	約70kg      約60kg      約75kg      —      約68kg      約58kg

電気仕様	
電源電圧	AC100V±10% 50/60Hz
消費電力	待機時 約40VA・動作時 約80VA(1通路あたり)
接地規定	D種接地工事(接地抵抗100Ω以下) ※第三種接地工事
漏電流保護	機内に漏電、過負荷、短絡保護兼用ブレーカを実装
外部インターフェース	無電圧接点(入力8点・出力8点)
認証機器※2	ご希望の認証機器(ご支給品)が組込み可能です 組込スペースW110×H180×D60(mm)
ユーザースペース※2	お客様ご支給の機器類(コントローラ等)が組込めます 組込スペースW300×H250×D80(mm)※ショートタイプは非対応
開閉部方式	ドア 開き戸方式
非常時	火災警報の信号によりドアを開放 非通電時のドアはフリー状態
使用環境	屋内・屋外・-10℃~40℃・35%~90%RH(結露なきこと) 但し、寒冷地対応は別途ご相談ください
設置形式	アンカーボルト固定・自立スロープ板(オプション)による据置き※3
オプション	認証表示LED(カードタッチ部)・自立スロープ板※屋内時のみ・外覆板ステンレス仕様・係員遠隔操作リモコン(無線) 屋外対応(防塵 防水 IP55準拠)・塩害対応・コインユニット・クリップ付カードホルダー回収機(連結・別置)※屋内時のみ

※1 通路幅の変更はご相談ください。 ※2 表記サイズに適合しない場合でも、組込可能な場合がございますのでご相談ください。  
※3 自立スロープ板の踏板にはノンスリップマット(グレー)が貼付けてあります。

## 寸法図

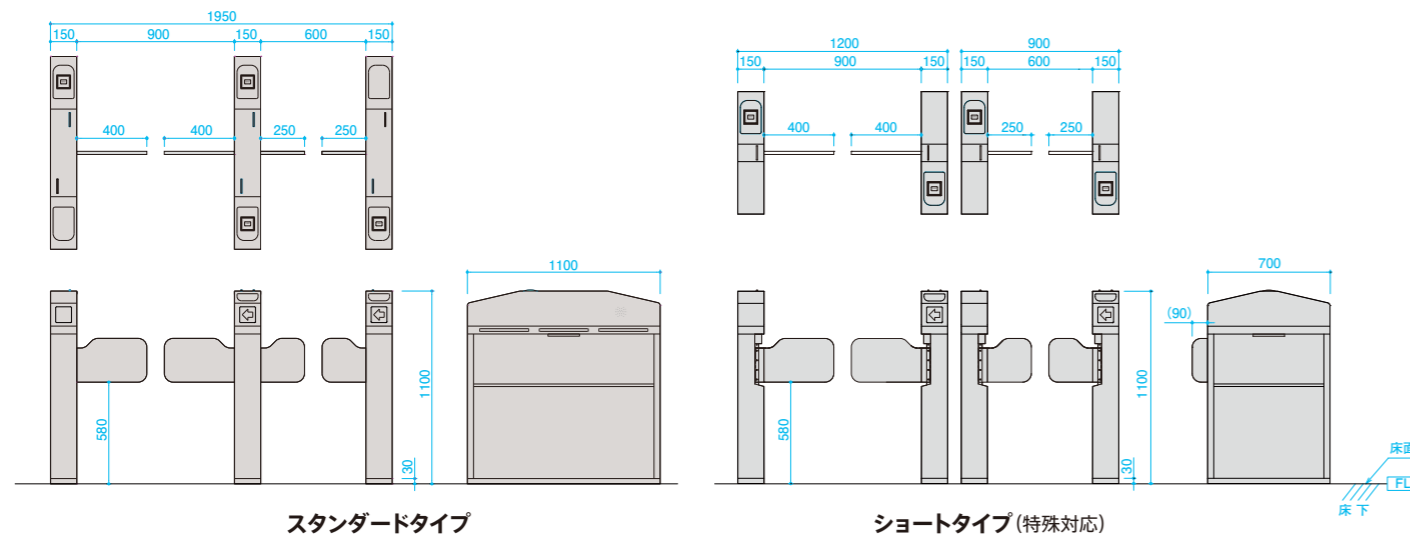

お問い合わせ先 ※カタログの記載内容は改良のため予告なく変更されることがございます。予めご了承ください。

東名通信工業株式会社

本社・工場 〒492-8274  
愛知県稲沢市天池光田町1 0 0-3  
TEL 0587-23-3534  
FAX 0587-23-5944

東京営業所 〒101-0025  
東京都千代田区神田岩本町1 峯岸ビル7F  
TEL 03-3253-7655  
FAX 03-3253-7656

—製造元—  
日本ハルコン株式会社  
本社 〒385-0014  
長野県佐久市三河田 403-5  
TEL 0267-63-1151  
FAX 0267-63-2627

# EPG

リーズナブル&ロングセラーで人気の主流ゲート  
コストパフォーマンスに優れたお奨めモデル

# Ecoに構える

セキュリティゲート

EPG

エコパスゲート

リーズナブル&ロングセラーで人気の主流ゲート  
コストパフォーマンスに優れたお奨めモデル

屋内

屋外

55人/分<sup>※1</sup>

通路幅  
▶600◀  
▶&900◀

H



## クオリティ バランス

安全性能 Safety

通行性能 Traffic

保安性能 Security

◆安全性能・通行性能・保安性能の3つのバランスで構成を表示しています。  
設置環境への検討にお役立てください。

※1 接続する上位の入退室管理システムのホスト環境・通行者の歩行速度・通行者の前後間隔に依存します

堅牢でありながらも優美に構える  
あらゆる環境で期待に応えます  
経済性と機能性を重視したロングランモデル

## ●特徴

全長（進行方向の奥行き）を1100mmとコンパクトに設定し、コストパフォーマンスに優れたお奨めモデルのエコパスゲート。価格はリーズナブルで飽きのこないデザインスタイルは、ロングセラーで人気の主流なセキュリティゲートです。また設置スペース（特に奥行寸法）に制約がある場合、更に全長を短くした700mmのショートタイプも特殊対応としてご用意しております。

屋内はもとより 屋外での使用や耐塩害にもオプションで対応しており、あらゆる設置場所にも適合するモデルです。

エコパスゲートは多様なオプションと組み合わせることにより、お客様の設置環境にお応えいたします。

## ●設置事例



## ●オプション



■認証表示LED(カードタッチ部)



■自立スロープ板 ※屋内時のみ



■クリップ付カードホルダー回収機(連結)



■クリップ付カードホルダー回収機(別置)

■外覆板ステンレス仕様

■係員遠隔操作リモコン(無線)

■屋外対応(防塵 防水 IP55準拠)

■塩害対応

■コインユニット